



SERVICE ADVISOR INFORMATION KIT

FREE SERVICE POLICY

- M**ESIN
- S**ISTEM PENDINGIN
- B**USI
- I**NTAKE - EXHAUST
- R**EM
- M**INYAK REM

PAKET SERVICE

- S**USPENSI
- T**RANSMISI
- W**HEEL ALIGNMENT
- B**AN
- S**ISTEM KELISTRIKAN
- O**LI MESIN & COOLANT

- A**C (AIR CONDITIONER)
- S**ISTEM KEMUDI
- W**IPER
- C**AT
- A**IR BAG
- S**ISTEM BAHAN BAKAR
- S**MART HYBRID VEHICLE
BY SUZUKI (SHVS)

HALO SUZUKI

0800 1100 800

Bebas Pulsa, 24 Jam Siaga Melayani Anda



FREE SERVICE POLICY



PERHATIAN

Ketentuan Free Service atau Servis Gratis mungkin berbeda untuk masing-masing tipe kendaraan.

Silahkan mengacu kepada Buku Servis yang ada di setiap kendaraan.

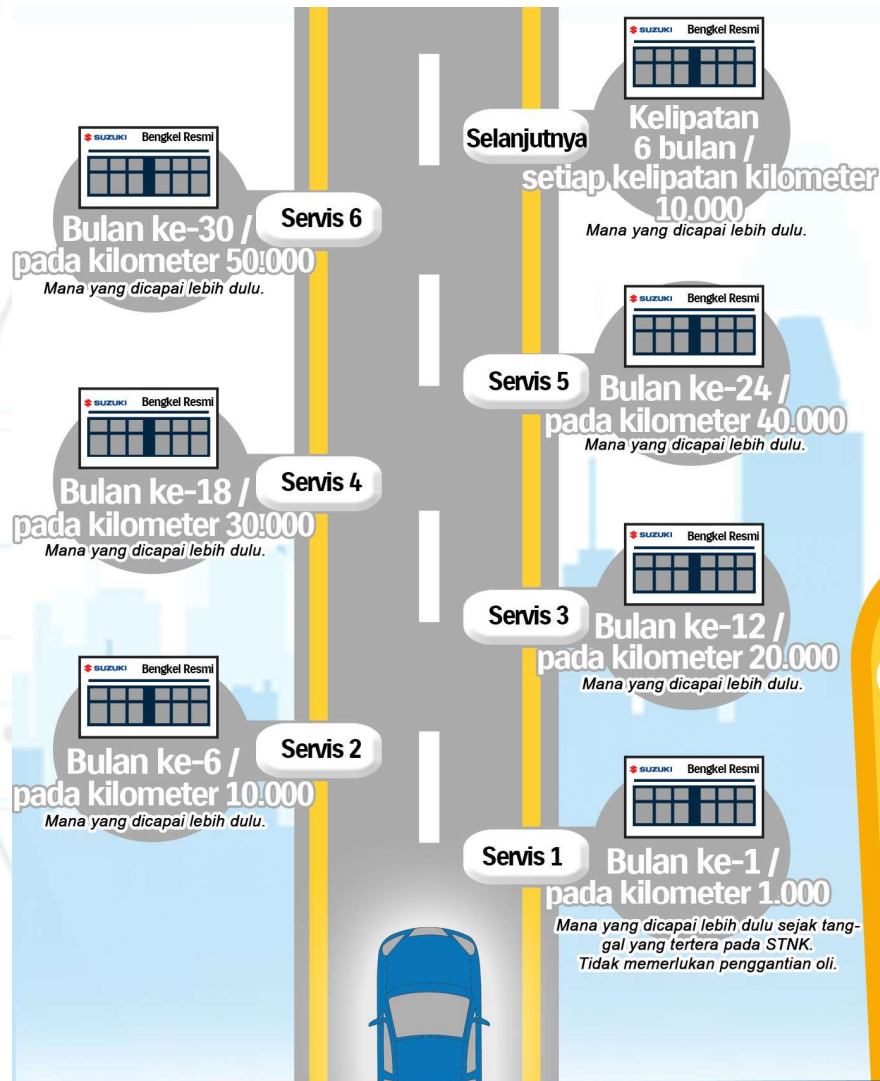

MENGAPA PERAWATAN BERKALA SETIAP 6 Bulan / 10.000 kilometer ITU PENTING?

- Menjaga performa kendaraan tetap prima dan bertenaga.
- Kerusakan yang diakibatkan oleh keausan dan karat dapat terjadi jika tidak melakukan perawatan secara teratur.
- Biaya perbaikan yang besar dapat terjadi jika tidak diperiksa secara teratur.
- Menjaga keamanan dan kenyamanan dalam berkendara.
- Garansi 100.000 km / 3 tahun akan hangus jika tidak melakukan perawatan berkala.
- Harga perawatan berkala sesuai dengan harga yang tercantum pada daftar harga di dealer.

HALO SUZUKI
0800 1100 800

Bebas Pulsa, 24 Jam Siaga Melayani Anda



Bebas Pulsa, 24 Jam Siaga Melayani Anda
HALO SUZUKI 0800 1100 800

PT SUZUKI INDOMOBIL SALES - SERVICE - 2024

PAKET SERVICE "A"



Untuk Kendaraan dengan Jarak (Km) atau Waktu Tempuh (Bulan):
5.000 km / 3 bln.

PENGGANTIAN PART & MATERIAL

- Ganti oli mesin
- Ganti filter oli

MESIN

- Periksa engine coolant
- Periksa v-belt / rib belt*

IGNITION SYSTEM

- Periksa ignition system
- Periksa sparkplug (busi)

FUEL SYSTEM

- Periksa & bersihkan filter Udara*
- Periksa filter bensin
- Periksa fuel line

BRAKE SYSTEM

- Periksa brake shoe & disc pad*
- Periksa brake pipe / Hose (line)
- Periksa cable & hand brake

CHASIS & BODY

- Periksa kondisi kopling*
- Periksa kondisi roda & ban
- Periksa sistem suspensi
- Periksa sistem kemudi
- Periksa propeller shaft / drive shaft
- Periksa power steering**
- Periksa fungsi instrumen panel body / electric
- Periksa karet wiper
- Periksa kondisi pintu, engsel, pengunci pintu dan power window
- Periksa fungsi dan filter elemen AC**

*Ganti jika sudah tidak berfungsi dengan baik

** Jika dilengkapi

HALO SUZUKI

0800 1100 800

Bebas Pulsa, 24 Jam Siaga Melayani Anda



PAKET SERVICE “B”



Untuk Kendaraan dengan Jarak (Km) atau Waktu Tempuh (Bulan):

10.000 km / 6 bln. ; 30.000 km / 18 bln. ; 50.000 km / 30 bln. ; 70.000 km / 42bln. ; 90.000 km/ 54 bln

PENGGANTIAN PART & MATERIAL

- Ganti oli mesin
- Ganti filter oli

MESIN

- Periksa engine coolant
- Periksa celah valve
- Periksa v-belt / rib belt
- Periksa engine monting

IGNITION SYSTEM

- Periksa ignition system
- Periksa sparkplug (busi)*

EMISSION CONTROL

- Periksa emisi gas buang

FUEL SYSTEM

- Periksa & bersihkan filter udara*
- Periksa filter bensin
- Periksa fuel line

BRAKE SYSTEM

- Periksa brake shoe & disc pad*
- Periksa cable & handbrake lever
- Periksa brake fluid

CHASSIS & BODY

- Rotasi ban
- Periksa kondisi kopling*
- Periksa kondisi roda & ban
- Periksa system suspensi
- Periksa system kemudi
- Periksa propeller shaft / drive shaft
- Periksa power steering**
- Periksa fungsi instrument panel /body electric
- Periksa karet wiper
- Periksa kondisi pintu, engsel, pengunci pintu & power window
- Periksa fungsi dan filter element AC**

*Ganti jika sudah tidak berfungsi dengan baik

** Jika dilengkapi

HALO SUZUKI

0800 1100 800

Bebas Pulsa, 24 Jam Siaga Melayani Anda



PT SUZUKI INDOMOBIL SALES – SERVICE – 2024

PAKET SERVICE “C”



Untuk Kendaraan dengan Jarak (Km) atau Waktu Tempuh (Bulan):
20.000 km / 12 bln. ; 60.000 km / 36 bln. ; 100.000 km / 60 bln.

PENGGANTIAN PART & MATERIAL

- Ganti oli mesin
- Ganti oli filter
- Ganti sparkplug (busi)
- Ganti oli transmisi
- Ganti oli differensial**

MESIN

- Periksa engine coolant
- Periksa timing belt
- Periksa celah valve
- Periksa nut / bolt manifold
- Periksa v-belt / rib belt
- Periksa engine mounting

CHASIS & BODY

- Rotasi ban
- Periksa kondisi kopling*
- Periksa kondisi roda & ban
- Periksa system suspensi
- Periksa system kemudi
- Periksa propeller shaft / drive shaft
- Periksa A/T fluid**
- Periksa power steering**
- Periksa fungsi instrument panel / body electric
- Periksa karet wiper
- Periksa kondisi pintu, engsel, pengunci pintu & power window
- Periksa fungsi dan filter elemen AC**

IGNITION SYSTEM

- Periksa engine coolant

EMISSION CONTROL

- Periksa valve PVC
- Periksa fuel evaporation system
- Periksa emisi gas buang

FUEL SYSTEM

- Periksa & bersihkan filter udara*
- Periksa filter bensin
- Periksa fuel line

BRAKE SYSTEM

- Periksa brake shoe & disc pad*
- Periksa brake pipe / hose (line)
- Periksa cable & handbrake lever
- Periksa brake fluid

*Ganti jika sudah tidak berfungsi dengan baik

** Jika dilengkapi

HALO SUZUKI
0800 1100 800

Bebas Pulsa, 24 Jam Siaga Melayani Anda



PAKET SERVICE “D”



Untuk Kendaraan dengan Jarak (Km) atau Waktu Tempuh (Bulan):
40.000 km / 24 bln ; 80.000 km / 48 bln.

PENGGANTIAN PART & MATERIAL

- Ganti oli mesin
- Ganti oli filter
- Ganti filter element AC**
- Ganti filter udara
- Ganti engine coolant
- Ganti sparkplug (busi)
- Ganti brake fluid
- Ganti oli transmisi
- Ganti A/T fluid**
- Ganti oli differensial**

FUEL SYSTEM

- Periksa filter bensin*
- Periksa fuel line

IGNITION SYSTEM

- Periksa ignition timing

MESIN

- Periksa timing belt*
- Periksa celah valve
- Periksa nut / bolt manifold
- Periksa v-belt / rib belt**
- Periksa engine mounting

EMISSION CONTROL

- Periksa valve PVC
- Periksa fuel evaporation system
- Periksa emisi gas buang

BRAKE SYSTEM

- Periksa brake shoe & disc pad*
- Periksa brake pipe / house (line)
- Periksa cable & hand brake lever

CHASSIS & BODY

- Rotasi ban
- Periksa kondisi kopling*
- Periksa kondisi roda & ban
- Periksa system suspensi
- Periksa sistem kemudi
- Periksa propeller shaft / drive shaft
- Periksa power steering**
- Periksa fungsi instrument panel / body electric
- Periksa karet wiper
- Periksa kondisi pintu, engsel, pengunci pintu & power window

*Ganti jika sudah tidak berfungsi dengan baik

** Jika dilengkapi

HALO SUZUKI
0800 1100 800

Bebas Pulsa, 24 Jam Siaga Melayani Anda



MESIN

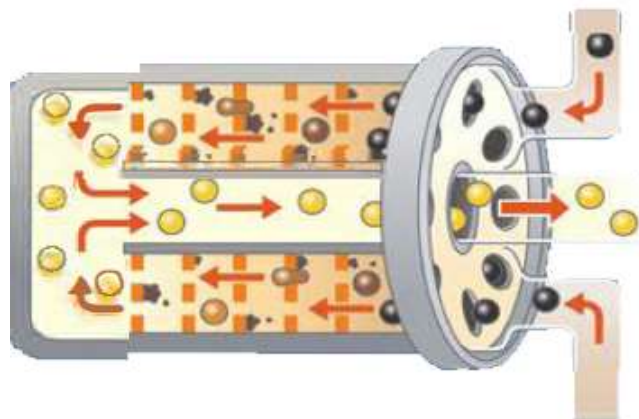
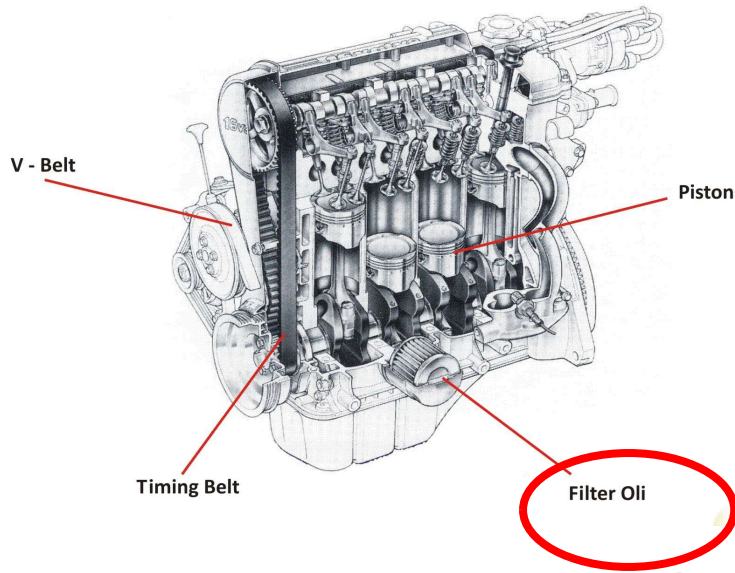

HALO SUZUKI
0800 1100 800

Bebas Pulsa, 24 Jam Siaga Melayani Anda



MESIN



Filter Oli

MANFAAT PERAWATAN

Menjaga kondisi dan kualitas oli dari kotoran yang dapat merusak bearing.

AKIBAT TIDAK DIRAWAT

- Aliran oli menjadi terganggu, akibatnya terjadi kerusakan mesin & memperpendek usia mesin
- Masa pakai oli tidak sesuai batas masa pakai
- Bahan bakar boros

V - Belt

MANFAAT PERAWATAN

- Menjaga fungsi water pump dalam kondisi yang baik
- Sistem pengisian battery sempurna

AKIBAT TIDAK DIRAWAT

- V-Belt dapat putus, sehingga dapat menyebabkan water pump tidak bekerja & over heat
- Sistem pengisian battere tidak bekerja

Timing Belt

MANFAAT PERAWATAN

- Menjaga fungsi kerja Camshaft Dalam kondisi baik
- Sistem pengapian stabil.

AKIBAT TIDAK DIRAWAT

- Timing belt dapat putus dan menyebabkan mesin mogok/mati
- Terjadi kerusakan yang serius.

Fungsi Oli

1. Memberikan efek pelumasan, sehingga putaran mesin menjadi lebih halus dan menghindari kerusakan metal.
2. Memberikan efek pendinginan dan menjaga peningkatan tpmperatur karena panas dari ruang pembakaran.
3. Membrsihkan dan mengendapkan kotoran karena ledakan gas dan kotoran lainnya.
4. Mencegah karat dari asam dan air dengan cara memberi lapisan film tipis dipermukaan metal.

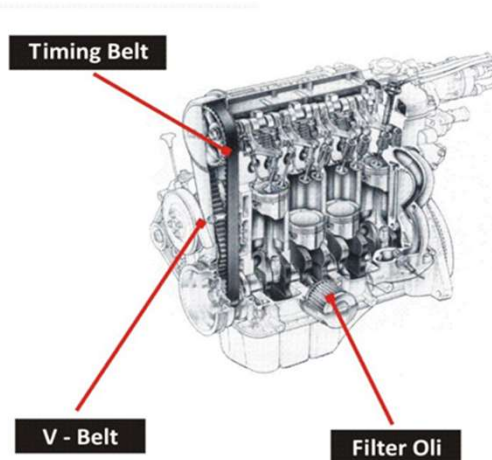

SISTEM PENDINGIN



MANFAAT PERAWATAN

1. Membuang panas mesin agar tidak merusak bagian – bagian mesin.
2. Mendinginkan mesin secepat mungkin & menjaga suhu kerja optimal mesin.

AKIBAT TIDAK DIRAWAT

Dapat menimbulkan panas berlebihan (overheating) dan karat.

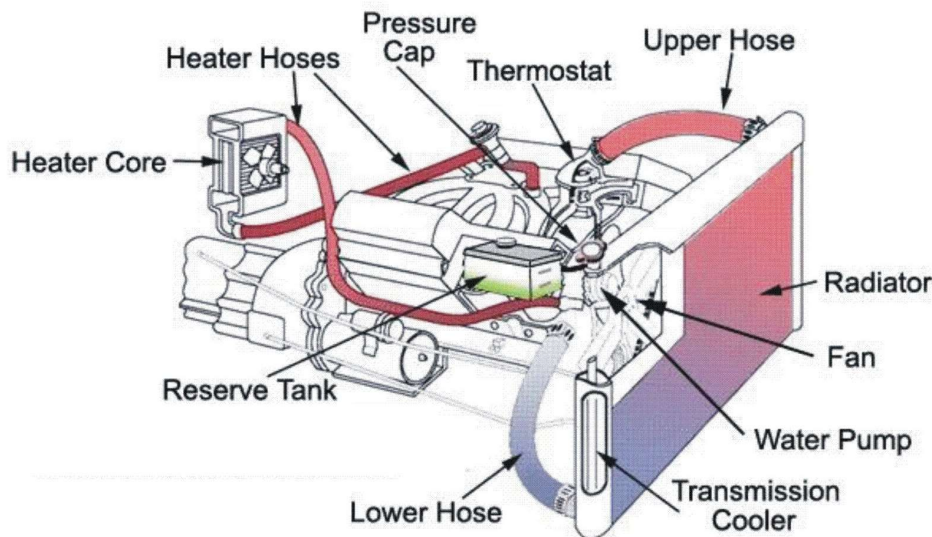

Baru



Lama



AKIBAT TIDAK DIRAWAT

- Suara abnormal pada mesin
- Belt slip

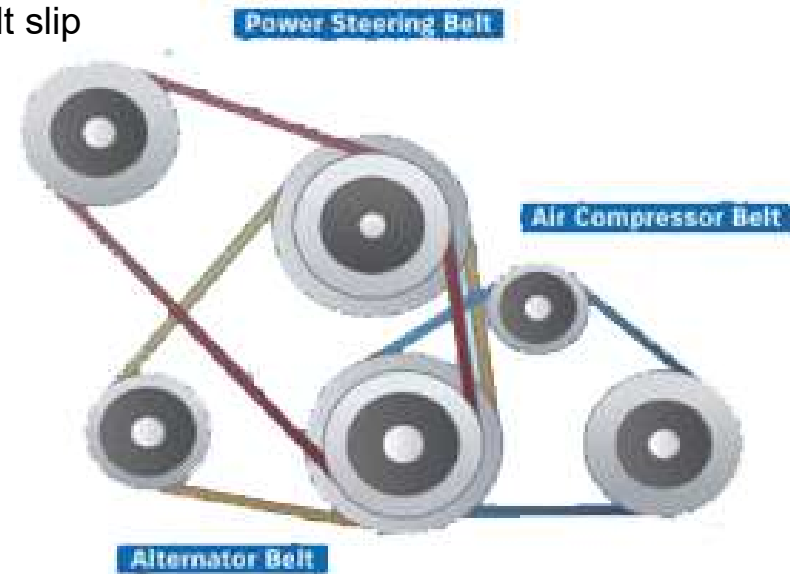

BUSI



Busi

MANFAAT PERAWATAN

Menjaga kualitas pengapian dalam membakar campuran Udara dan bahan bakar di ruang bakar.

AKIBAT TIDAK DIRAWAT

- Pembakaran tidak sempurna
- Mesin hidup tapi pincang
- Akselerasi buruk & boros bensin
- Pada kasus berat mesin tidak hidup
- Merusak piston

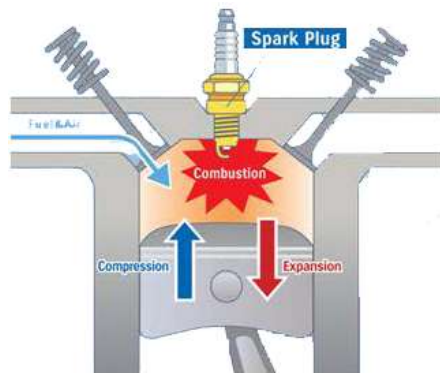

Piston

MANFAAT PERAWATAN

Menjaga kualitas piston dalam memutar poros mesin

AKIBAT TIDAK DIRAWAT

- Mesin pincang/tidak bertenaga
- Dalam kasus yang serius dapat menimbulkan kerusakan fatal pada mesin.

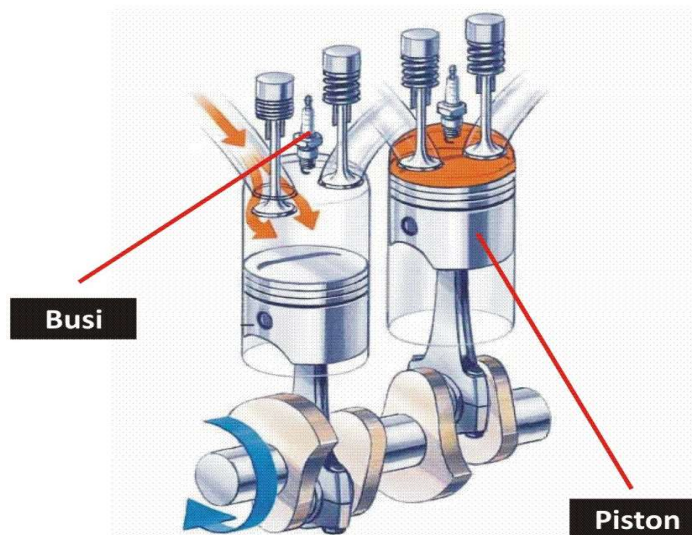

Piston

Contoh Kerusakan Piston



Contoh Piston Yang Baik



Busi

Contoh Kerusakan Busi



Contoh Busi Yang Baik



AKIBAT TIDAK DIRAWAT

- Mesin sulit menyala.
- Berkurangnya power mesin.
- Boros.

HALO SUZUKI
0800 1100 800
Bebas Pulsa, 24 Jam Siaga Melayani Anda



INTAKE - EXHAUST

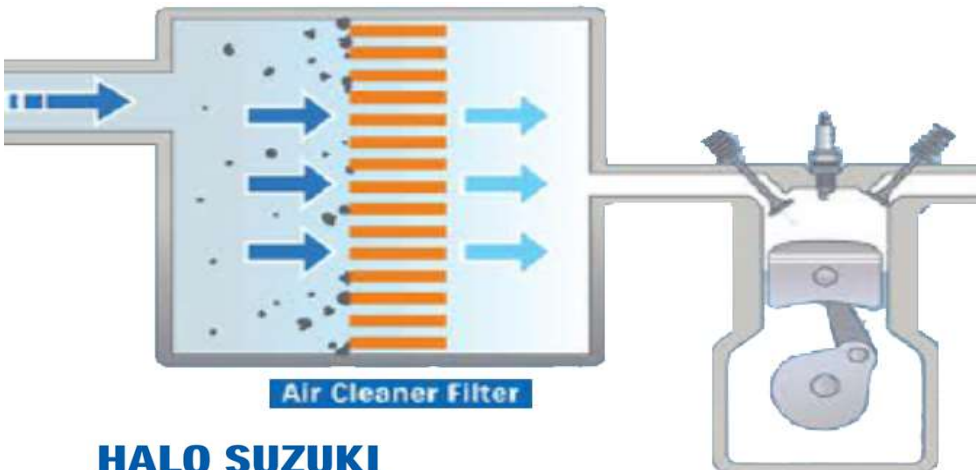
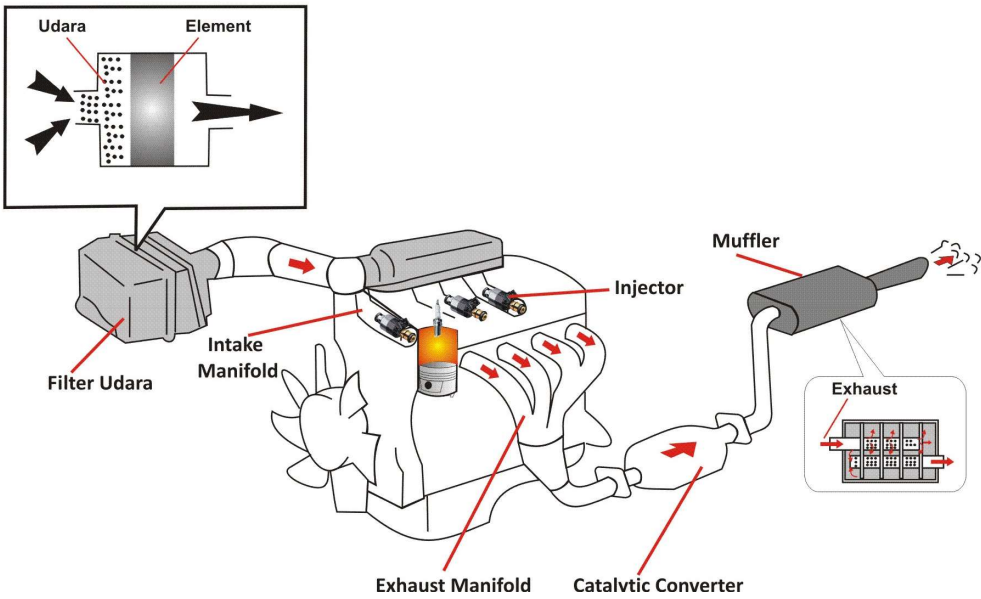

Baru



Lama



AKIBAT TIDAK DIRAWAT

- Berkurangnya power mesin
- Boros
- Keausan bagian mesin

HALO SUZUKI
0800 1100 800

Bebas Pulsa, 24 Jam Siaga Melayani Anda



INTAKE - EXHAUST



Muffler

MANFAAT PERAWATAN

- Kadar emisi gas buang tetap terjaga

AKIBAT TIDAK DIRAWAT

Jika muffler bocor :

- Dapat menyebabkan kebocoran gas CO & NO yang berbahaya.
- Menimbulkan suara yang keras.
- Konsumsi bahan bakar menjadi boros.

Filter Udara

MANFAAT PERAWATAN

Mencegah kerusakan mesin akibat masuknya udara kotor dari luar.

AKIBAT TIDAK DIRAWAT

- Bahan bakar menjadi boros dan akselerasi lamban.

Catalytic Converter

MANFAAT PERAWATAN

Mengurangi kadar karbon monoksida

AKIBAT TIDAK DIRAWAT

Jika tersumbat / bocor :

- Kadar gas karbon monoksida meningkat
- Bensin boros, sehingga tenaga menjadi berkurang.

MANFAAT PERAWATAN

AKIBAT TIDAK DIRAWAT

- Konsumsi bensin menjadi lebih boros
- Tenaga yang dihasilkan kurang maksimal.

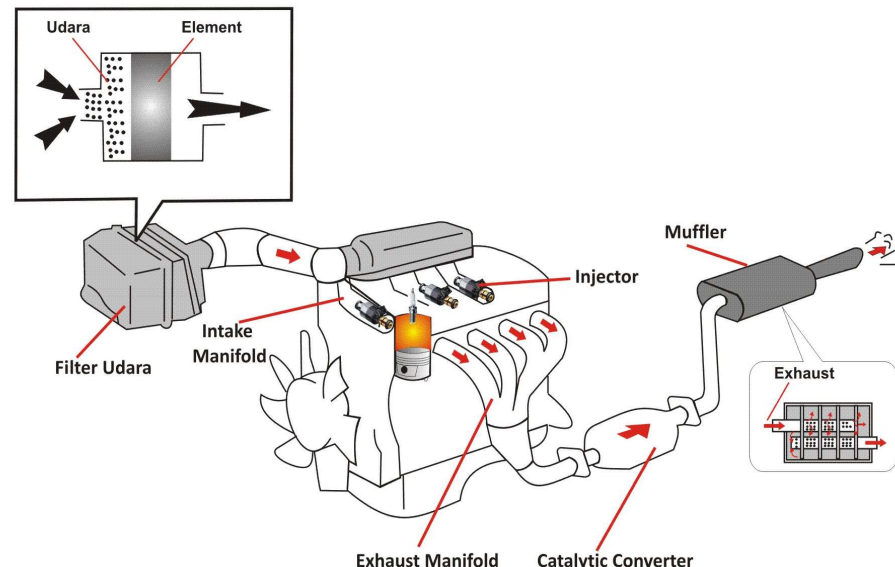

HALO SUZUKI
0800 1100 800
Bebas Pulsa, 24 Jam Siaga Melayani Anda



REM



MANFAAT PERAWATAN

Menjaga fungsi rem dengan baik untuk memperlambat & menghentikan laju kendaraan, Dimana saat pedal rem diinjak, brake shoe akan mencekram disc brake yang berputar.

AKIBAT TIDAK DIRAWAT

- Jarak pengereman terlalu jauh.
- Pedal rem terasa bergetar saat diinjak.
- Mobil cenderung berbelok ke satu arah saat berbelok.
- Rem macet saat pengereman.
- Brake pad yang sudah aus, dapat merusak disc brake / drum.
- Rem menjadi blong.

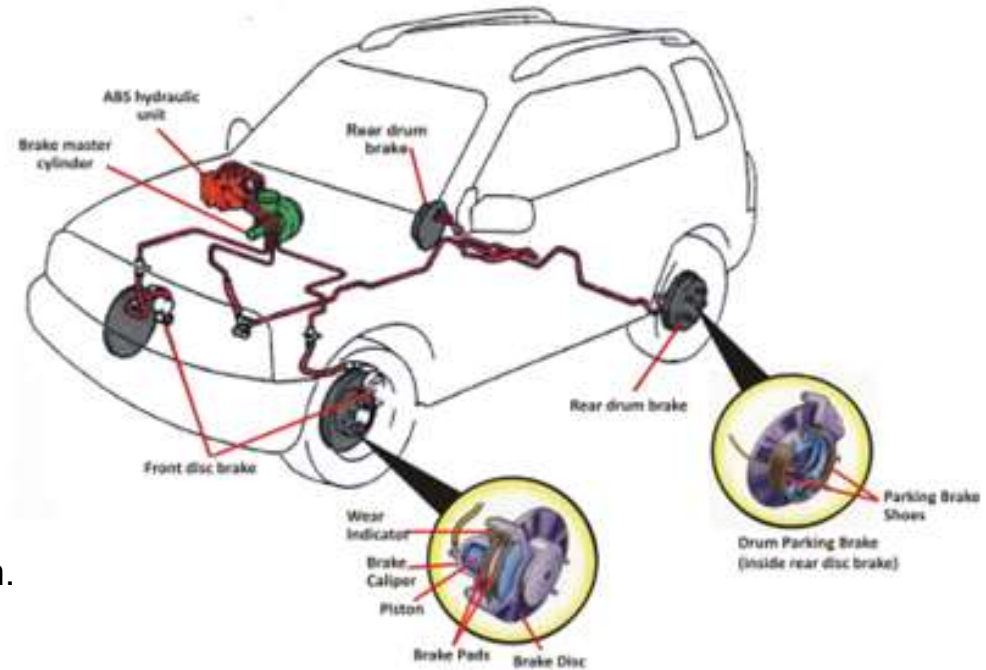

Baru



Lama



AKIBAT TIDAK DIRAWAT

- Terdengar suara berdecit saat berkendara.
- Daya pengereman berkurang.
- Jarak pengereman bertambah.
- Piringan cakram atau tromol dapat rusak karena brake pad aus.

HALO SUZUKI
0800 1100 800

Bebas Pulsa, 24 Jam Siaga Melayani Anda



PT SUZUKI INDOMOBIL SALES - SERVICE - 2024

MINYAK REM



FUNGSI

Cek kerjanya apabila pedal rem diinjak maka minyak rem akan memberikan gaya tekan ke kaliper rem dan mendorong brake pad ke disc yang mengakibatkan kendaraan melambat atau berhenti.

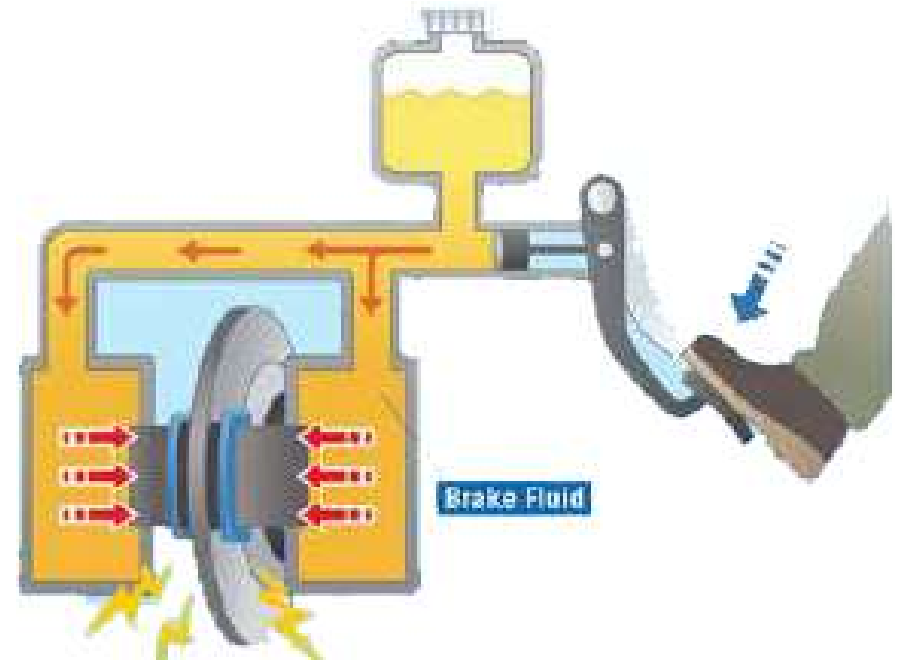

Baru



Lama



HALO SUZUKI
0800 1100 800

Bebas Pulsa, 24 Jam Siaga Melayani Anda



SUSPENSI



MANFAAT PERAWATAN

Menjaga fungsi utama suspence untuk:

- Menahan berat kendaraan dan meredam guncangan saat melewati jalan tidak rata.
- Menjadi sistem kemudi tetap terkontrol & kstabilan saat mobil bermanuver dalam kecepatan tinggi.
- Menjaga agar kendaraan tetap nyaman saat dikemudikan

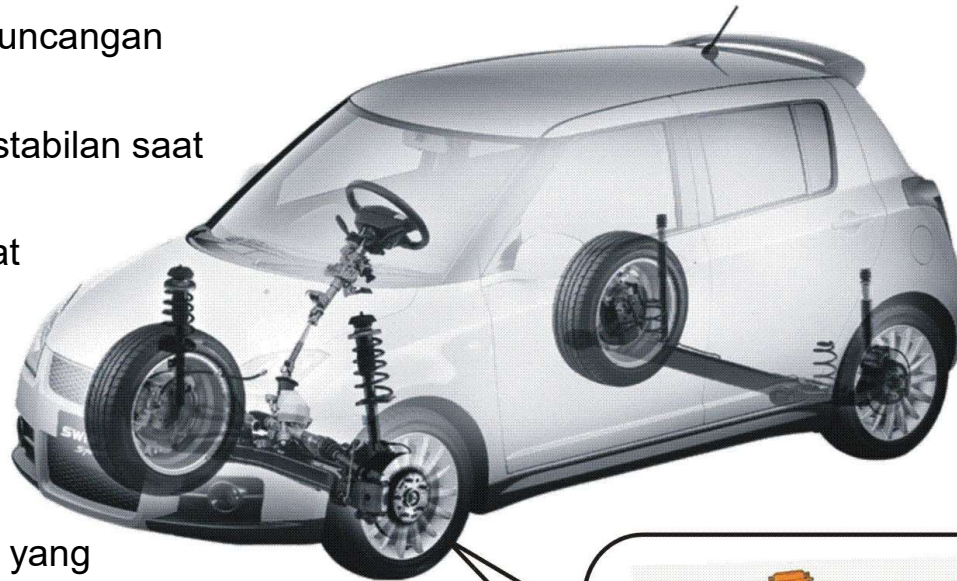

AKIBAT TIDAK DIRAWAT

- Guncangan terasa keras sat melewati jalan yang tidak rata.
- Mobil terasa limbung / tidak stabil bermanuver pada kecepatan tinggi.

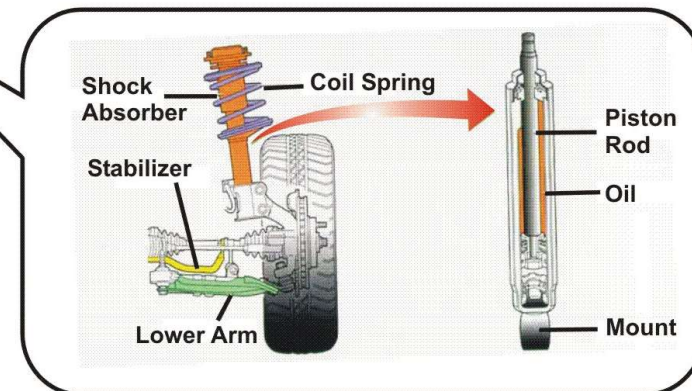

HALO SUZUKI
0800 1100 800

Bebas Pulsa, 24 Jam Siaga Melayani Anda



TRANSMISI



MANFAAT PERAWATAN

Menjaga dengan baik transmisi dengan melakukan pergantian fluida.

AKIBAT TIDAK DIRAWAT

- Persneling sulit untuk memindah gigi.
- Jika kopling tipis, akan timbul slip berlebihan sehingga menyebabkan kehilangan tenaga
- Jika dibiarkan akan merusak komponen lain (flywheel, clutch cover).
- Timbul noise & terasa berat saat masuk gigi.

Transmisi berdasarkan mekanisme perpindahan gigi dibagi menjadi 2, sebagai berikut :

TRANSMISI MANUAL

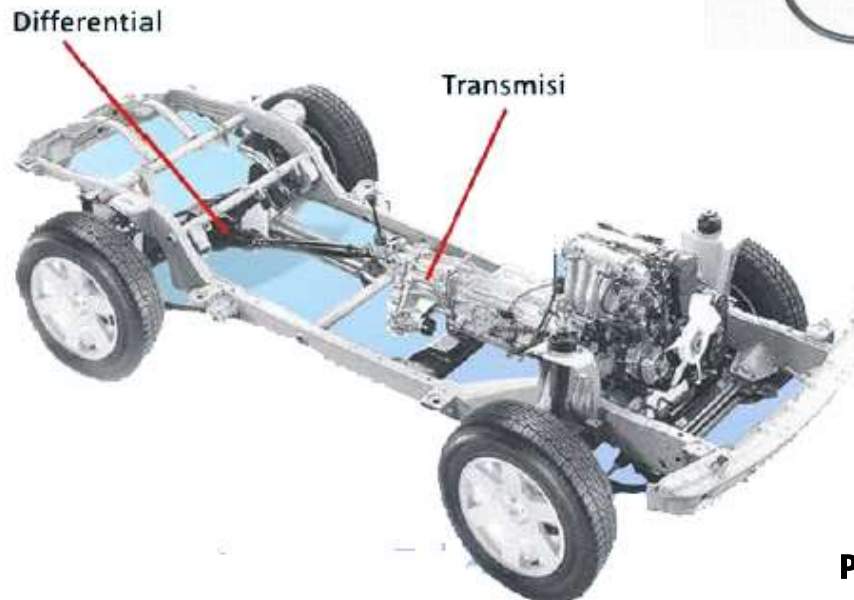

TRANSMISI AUTOMATIC

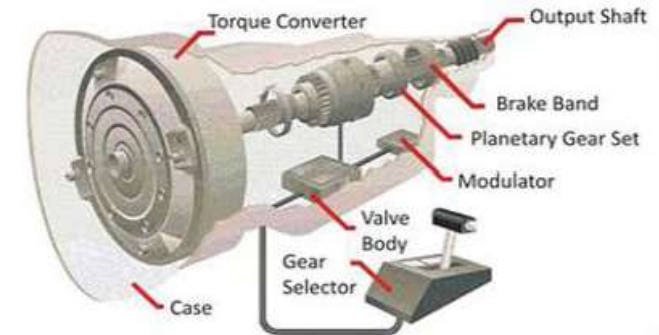

HALO SUZUKI
0800 1100 800

Bebas Pulsa, 24 Jam Siaga Melayani Anda



WHEEL ALIGNMENT



Chamber

MANFAAT PERAWATAN

Menjaga agar distribusi ban akan merata pada permukaan ban yang bersentuhan dengan jalan.

AKIBAT TIDAK DIRAWAT

- Keausan ban menjadi tidak rata.
- Pengendalian mobil akan berkurang baik.

Toe

MANFAAT PERAWATAN

Menjaga agar pergerakan roda depan dan belakang (kiri-kanan) tetap sejajar

AKIBAT TIDAK DIRAWAT

- Permukaan ban menjadi cepat aus.
- Handling kurang baik.

Caster

MANFAAT PERAWATAN

Menjaga stabilitas handling mobil

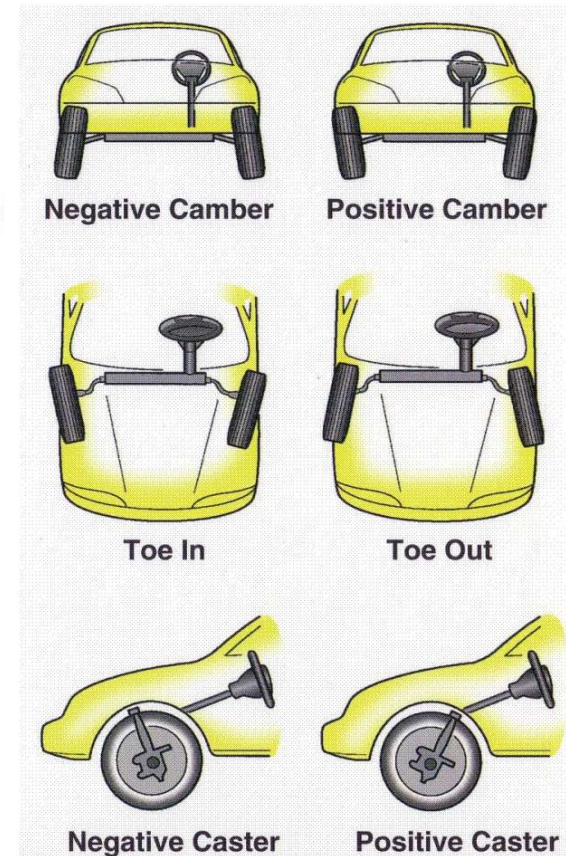
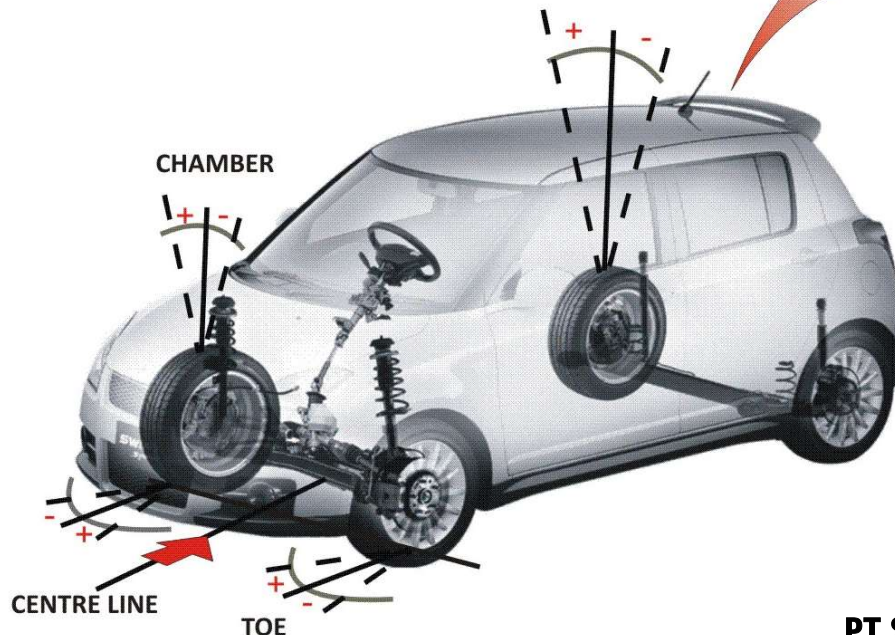

BAN



Sobek



Bergelombang



Benjol



Kurang tekanan



Aus satu sisi



Dinding ban retak

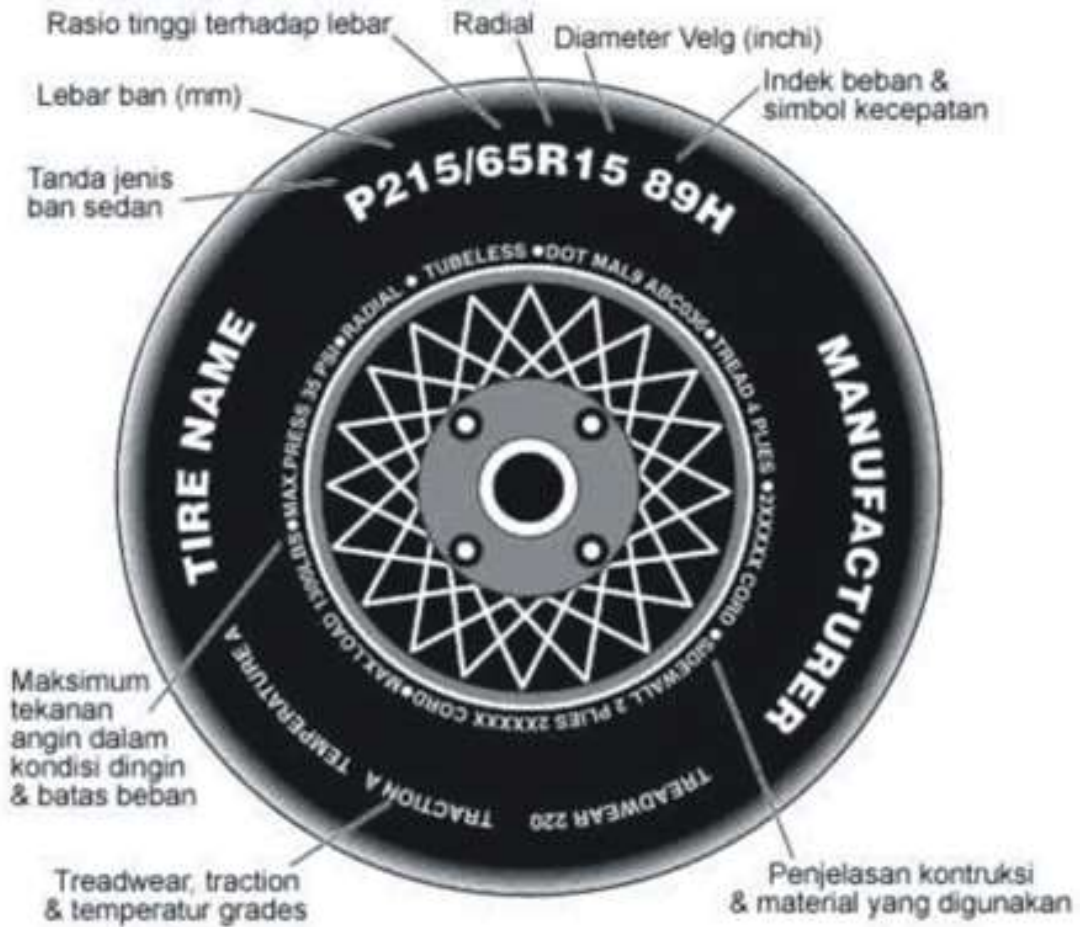
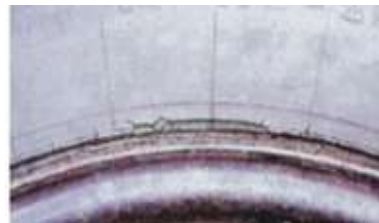

HALO SUZUKI

0800 1100 800

Bebas Pulsa, 24 Jam Siaga Melayani Anda



BAN



Dinding ban retak

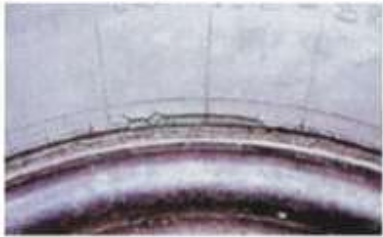

- Disebabkan penyimpanan yang tidak benar.
- Sinar ultra violet dari matahari dan menipisnya lapisan ozon membuat karet menjadi getas dan retak.

Kurang tekanan angin



Kerusakan yang timbul bila tekanan angin terlalu rendah. Rendahnya tekanan angin menyebabkan dinding ban mengalami defleksi berlebihan sehingga suhu ban naik drastis.

Sobek



Ban yang sobek seperti ini tidak aman digunakan, sebaiknya harus diganti.

Aus satu sisi



- Disebabkan karena adanya perubahan sudut keselarasan roda.
- Perlu dilakukan pemeriksaan semua komponen suspensi dan dilakukan spooling.

Benjol



- Kasus seperti ini menunjukkan putusnya benang konstruksi di side wall.
- Biasanya hal ini disebabkan bagian samping dan membentur trotoar atau batu.

Bergelombang



- Disebabkan karena pengereman mendadak hingga ban mengunci.
- Bagian yang bergesekan dengan aspal akan terkikis cukup banyak hingga ban tidak lagi bulat sempurna.
- Kerusakan ini terasa saat berjalan.

HALO SUZUKI

0800 1100 800

Bebas Pulsa, 24 Jam Siaga Melayani Anda



SISTEM KELISTRIKAN



Battery

MANFAAT PERAWATAN

Menjaga fungsi battery untuk:

- Menyimpan energi Listrik dari alternator.
- Menyediakan energi Listrik untuk peralatan mobil seperti : lampu, starter, indicator, dsb.

AKIBAT TIDAK DIRAWAT

- Battery tidak terisi, tetapi mesin dapat di starter.
- Alternator berisik.
- Lampu/sekring seringkali putus

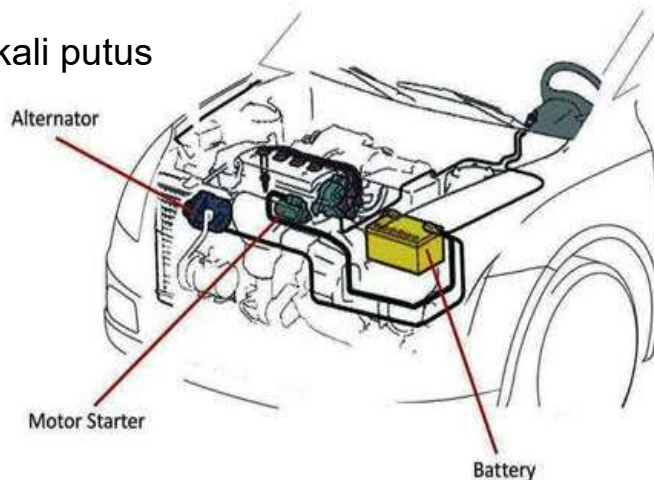

Alternator

MANFAAT PERAWATAN

Menjaga fungsi alternator dalam menghasilkan energi listrik dari putaran mesin.

AKIBAT TIDAK DIRAWAT

- Pengisian yang berlebihan
- Pengisian yang kurang.

Motor Starter

MANFAAT PERAWATAN

Menjaga agar distribusi ban akan merata pada permukaan ban yang bersentuhan dengan jalan.

AKIBAT TIDAK DIRAWAT

Saat mesin distarter, mesin sulit dihidupkan

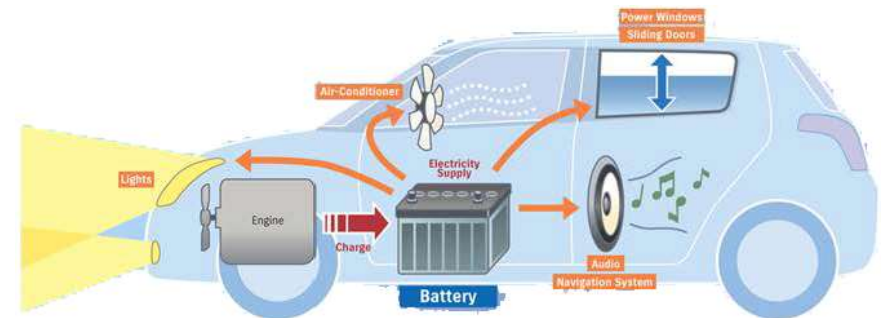

AKIBAT TIDAK DIRAWAT

- Mesin sulit hidup saat distarter.
- Alternator berisik.
- Pengisian yang berlebihan (over charging) atau pengisian yang kurang.

HALO SUZUKI
0800 1100 800
Bebas Pulsa, 24 Jam Siaga Melayani Anda



PT SUZUKI INDOMOBIL SALES - SERVICE - 2024

SISTEM KELISTRIKAN



MANFAAT PERAWATAN

Menjaga agar distribusi ban akan merata pada permukaan ban yang bersentuhan dengan jalan.

AKIBAT TIDAK DIRAWAT

- Pengisian yang berlebihan
- Pengisian yang kurang.

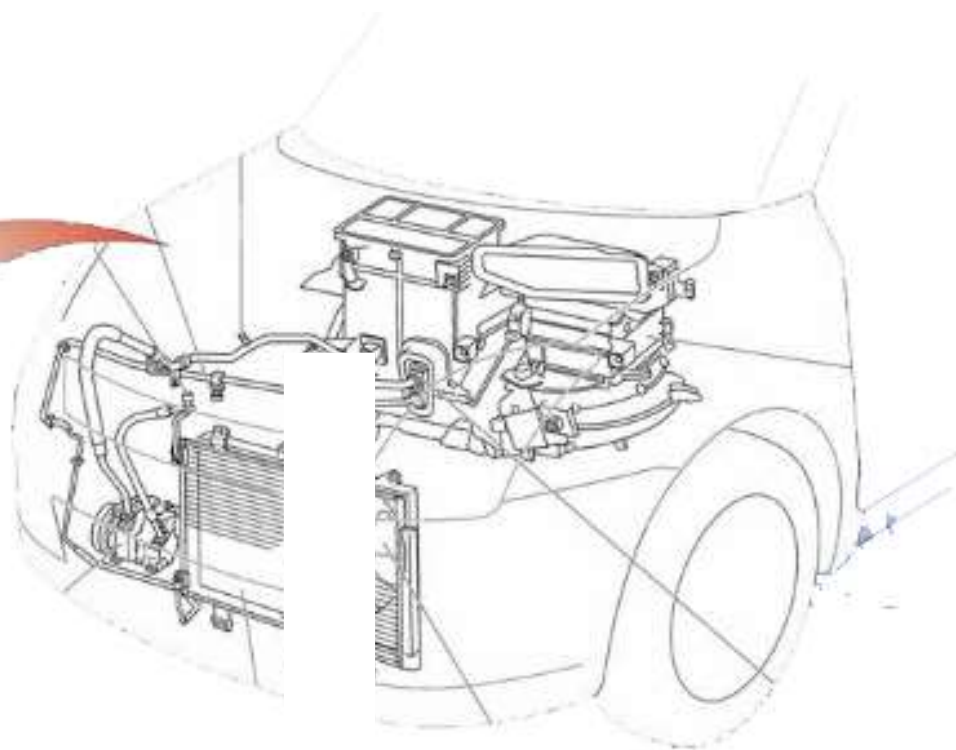
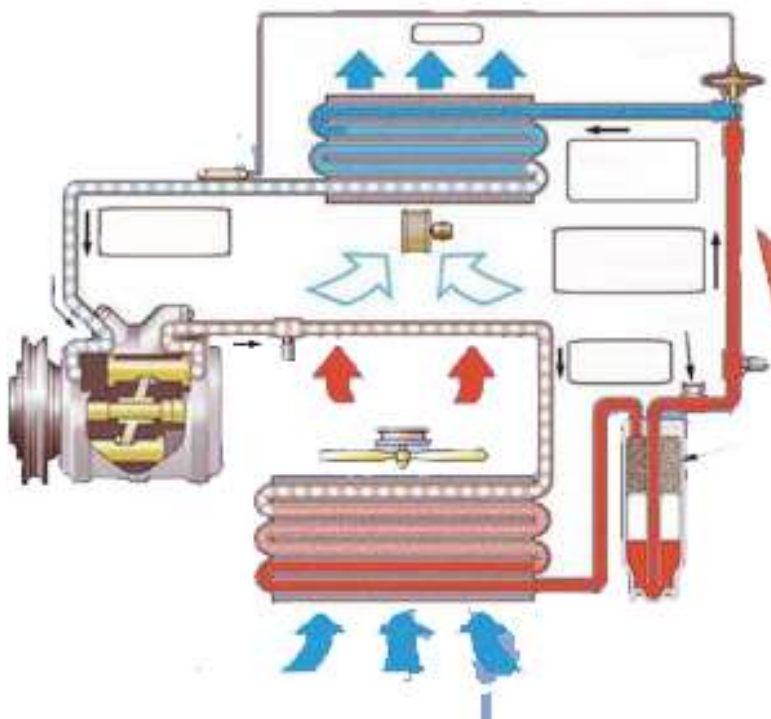

HALO SUZUKI

0800 1100 800

Bebas Pulsa, 24 Jam Siaga Melayani Anda



OLI MESIN



MANFAAT PERAWATAN

Oli mesin melumasi komponen untuk menjaga performa kerja agar tetap optimal, mendinginkan mesin, membersihkan dan menjaga komponen bagian dalam. Oli mesin harus dicek seminggu sekali atau saat melakukan perawatan berkala.

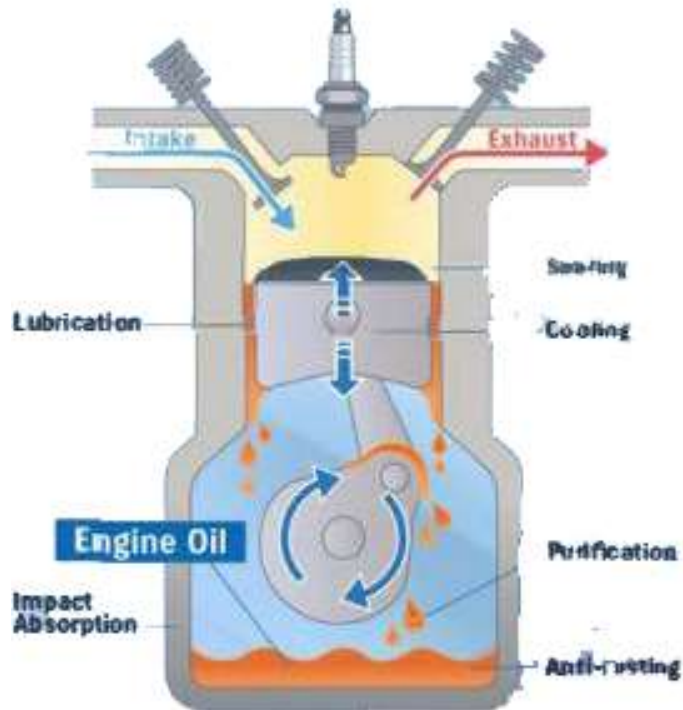

HALO SUZUKI

0800 1100 800

Bebas Pulsa, 24 Jam Siaga Melayani Anda



Baru



Lama



AKIBAT TIDAK DIRAWAT

- Suara abnormal pada mesin.
- Berkurangnya level oli.
- Keausan pada komponen mesin.
- Kerusakan mesin secara permanen.



PT SUZUKI INDOMOBIL SALES - SERVICE - 2024

LONG LIFE COOLANT



MANFAAT PERAWATAN

Long Life Coolant adalah cairan radiator yang khusus difungsikan untuk sistem pendingin kendaraan Suzuki, bersirkulasi dalam mesin, menyerap panas yang dihasilkan mesin dan melepas panas Ketika melewati radiator.

Baru



Lama

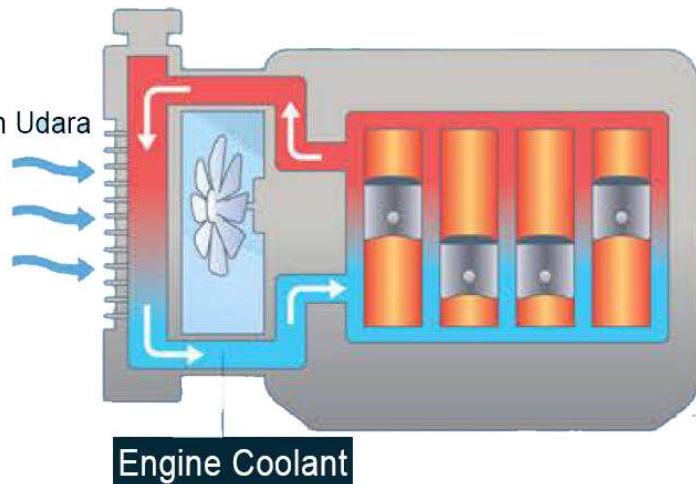

AKIBAT TIDAK DIRAWAT

Menggunakan LLC



Tidak menggunakan LLC yang direkomendasikan

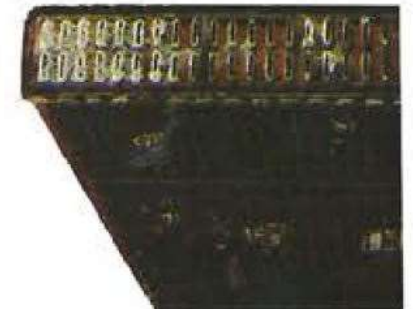

HALO SUZUKI

0800 1100 800

Bebas Pulsa, 24 Jam Siaga Melayani Anda



AC (AIR CONDITIONER)

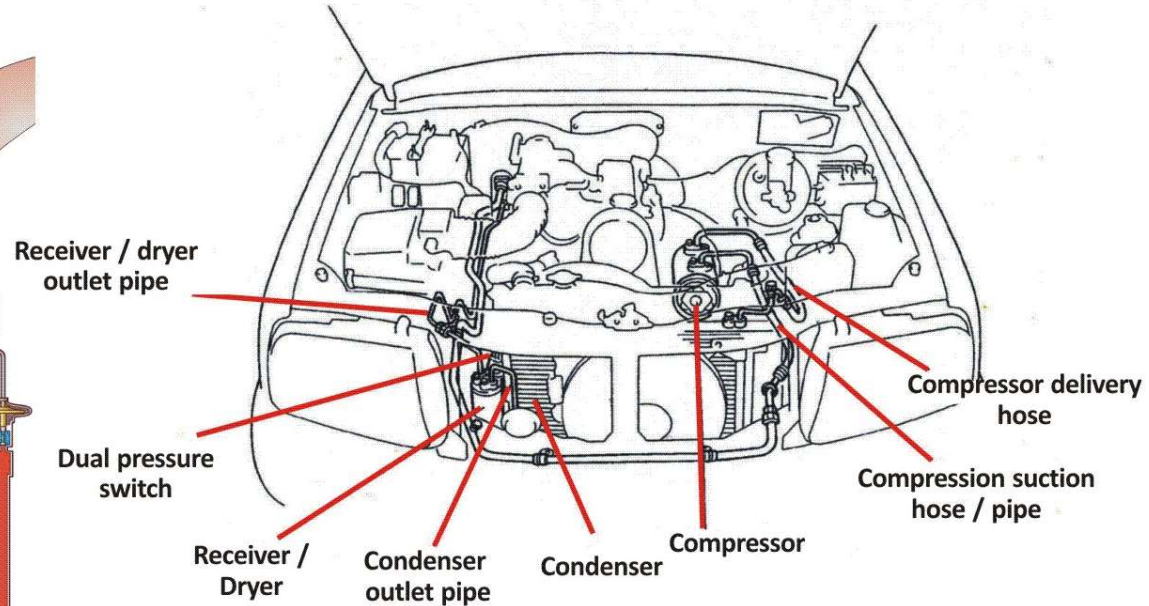
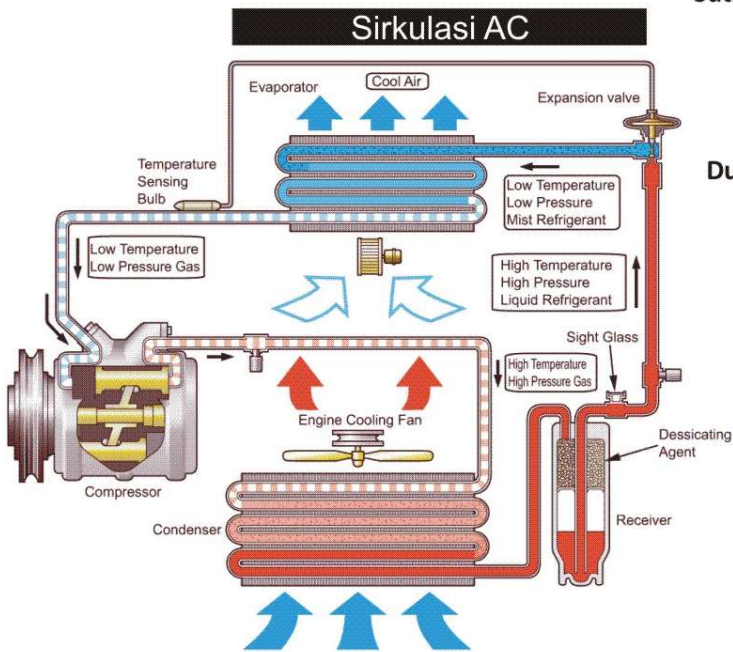
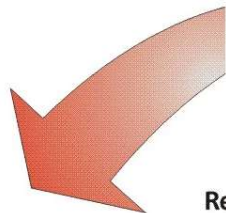

Efektivitas fungsi saringan AC yang asli:

<p>Efek Anti debu</p>	<p>Efek Penghilang Bau</p> <p>Karbon aktif</p>
<p>Efek Anti Bakteri</p> <p>Test Result</p>	<p>Efek Anti Alergen</p> <p>Menekan dan mengikat alergen</p>

HALO SUZUKI

0800 1100 800

Bebas Pulsa, 24 Jam Siaga Melayani Anda



SISTEM KEMUDI



MANFAAT PERAWATAN

Menjaga sistem kemudi berfungsi dengan baik untuk mengendalikan arah gerakan

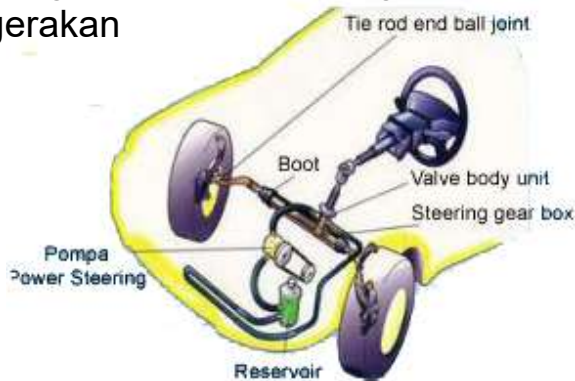

AKIBAT TIDAK DIRAWAT

- Stir sulit digerakan.
- Kendaraan cenderung berbelok saat berjalan.
- Strir terasa bergetar akibat ball joint longgar.
- Stir sulit kembali setelah belok.

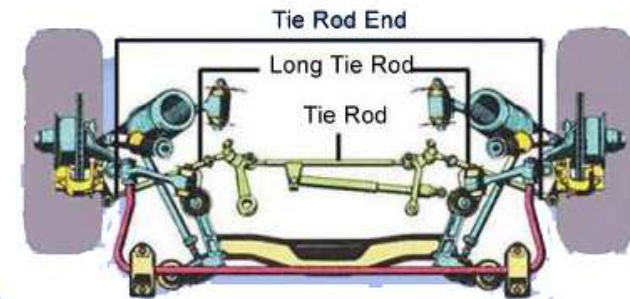
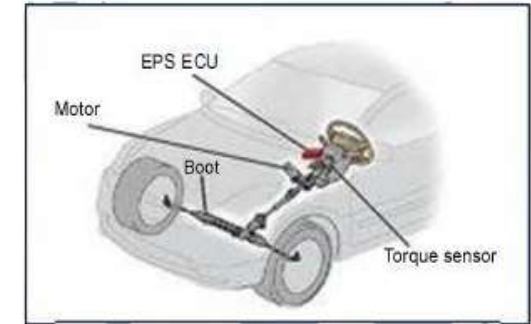

Baru



Lama



AKIBAT TIDAK DIRAWAT

- Tidak dapat berkendara jika joint rusak, jika retak ganti boots untuk mencegah kerusakan pada joint.

HALO SUZUKI

0800 1100 800

Bebas Pulsa, 24 Jam Siaga Melayani Anda



PT SUZUKI INDOMOBIL SALES - SERVICE - 2024

WIPER



MANFAAT PERAWATAN

Wiper blade disediakan untuk membersihkan bercak hujan dan kotoran pada kaca depan. Menjaga agar pengemudi dapat melihat dengan jelas dan nyaman berkendara dalam kondisi hujan.

Baru



Lama

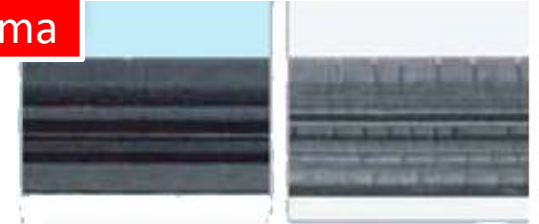

Sayatan atau debu

Retak



Pecah

Cacat atau mengeras



Karat atau terlalu banyak gerak pada joint

AKIBAT TIDAK DIRAWAT

- Garis-garis.
- Pergerakan wiper tidak rata.
- Pembentukan kabut.
- Berderit.
- Kotor



HALO SUZUKI

0800 1100 800

Bebas Pulsa, 24 Jam Siaga Melayani Anda



CAT



JENIS KERUSAKAN CAT MOBIL

Noda Air

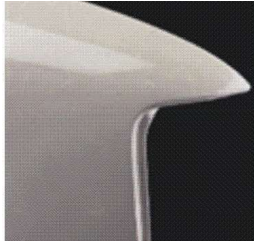

Penyebab:
Mencuci mobil ditempat yang terkena sinar matahari langsung. Solusi:

- Keringkan bodi mobil setelah mencuci
- Lakukan perawatan secara teratur untuk melindungi lapisan cat dengan di pemolesan.

Baret



Terlalu sering mencuci dengan mesin pencuci mobil dapat menimbulkan baret.

Solusi:
Lakukan perawatan secara teratur untuk melindungi lapisan cat dengan melakukan pemolesan.

Noda Akibat Hujan



Penyebab:
Pada saat hujan, air hujan menempel pada bodi mobil dapat merusak cat. Solusi:

- Bersihkan mobil setelah hujan menggunakan cairan pencuci mobil
- Lakukan perawatan teratur untuk melindungi lapisan cat dengan poles.

Noda Kotoran



Penyebab:
Kotoran serangga yang menempel di mobil jika dibiarkan terlalu lama dapat menimbulkan kerusakan cat. Solusi:

- Bersihkan mobil dengan cairan pembersih mobil.
- Lakukan perawatan teratur untuk melindungi cat dengan pemolsan.

Noda Benturan Batu



Penyebab:
Benturan antara bodi mobil dengan batu/ benda keras. Solusi:
Jika kerusakan tidak terlalu parah, area yang rusak tersebut dapat diperbaiki dengan melakukan poles.

AIR BAG



MANFAAT PERAWATAN

Untuk meredam/mencegah benturan tubuh pengguna kendaraan saat terjadi tabrakan frontal.

Sisi Penumpang

Sisi Pengemudi



AKIBAT TIDAK DIRAWAT

- Air bag akan bekerja dengan efektif jika safety belt terpasang dengan baik.
- Ledakan Air Bag dapat melukai pengemudi jika jarak ledakan terlalu dekat.
- Zona resiko yang harus diketahui 5-8 cm
- Posisi mengemudi harus 25cm dari driver air bag.
- Titik terbaik benturan adalah dada pengemudi, bukan kepala atau leher, untuk itu aturlah ketinggian steering wheel.

Kantong sisi penumpang

Kantong sisi pengemudi

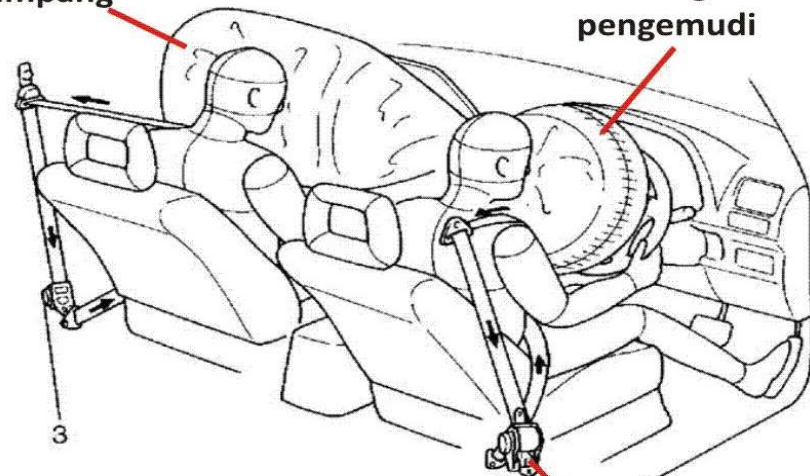

Pretensioner sabuk pengaman

HALO SUZUKI

0800 1100 800

Bebas Pulsa, 24 Jam Siaga Melayani Anda



PT SUZUKI INDOMOBIL SALES - SERVICE - 2024

SISTEM BAHAN BAKAR



Fuel Filter

MANFAAT

Berfungsi untuk memaksimalkan kejernihan bahan bakar melalui penyaringan serta mencegah rusaknya fungsi pada sistem bahan bakar (spt. Pompa, Injector, dll).

Fuel Pump

MANFAAT

Berfungsi untuk memompa bahan bakar daritangki bahan bakar menuju injector.

Injector

MANFAAT

Proses pembakaran menjadi sempurna.

AKIBAT TIDAK DIRAWAT

- Konsumsi bahan bakar menjadi lebih boros.
- Tenaga yang dihasilkan kurang maksimal.

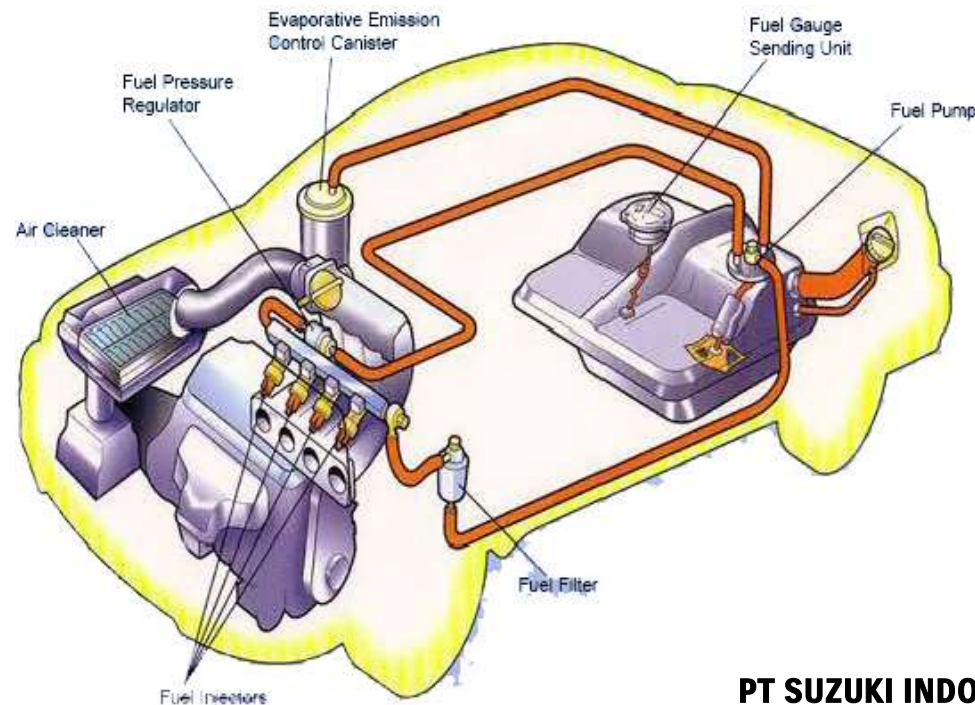

HALO SUZUKI
0800 1100 800

Bebas Pulsa, 24 Jam Siaga Melayani Anda



SMART HYBRID VEHICLE BY SUZUKI (SHVS)



Inovasi Suzuki lewat teknologi pintar Integrated Starter Generator (ISG) dengan baterai Lithium-ION yang menyimpan energi ke baterai saat kendaraan melambat dan memberikan efisiensi dengan fitur Engine Auto Stop. Smart Hybrid Vehicle by Suzuki (SHVS) hasilkan getaran mesin yang lebih halus, konsumsi BBM yang semakin irit, dan ramah lingkungan. Teknologi futuristik dengan struktur sederhana memberikan performa optimal, ditambah fitur pintar untuk pengalaman berkendara lebih baik.

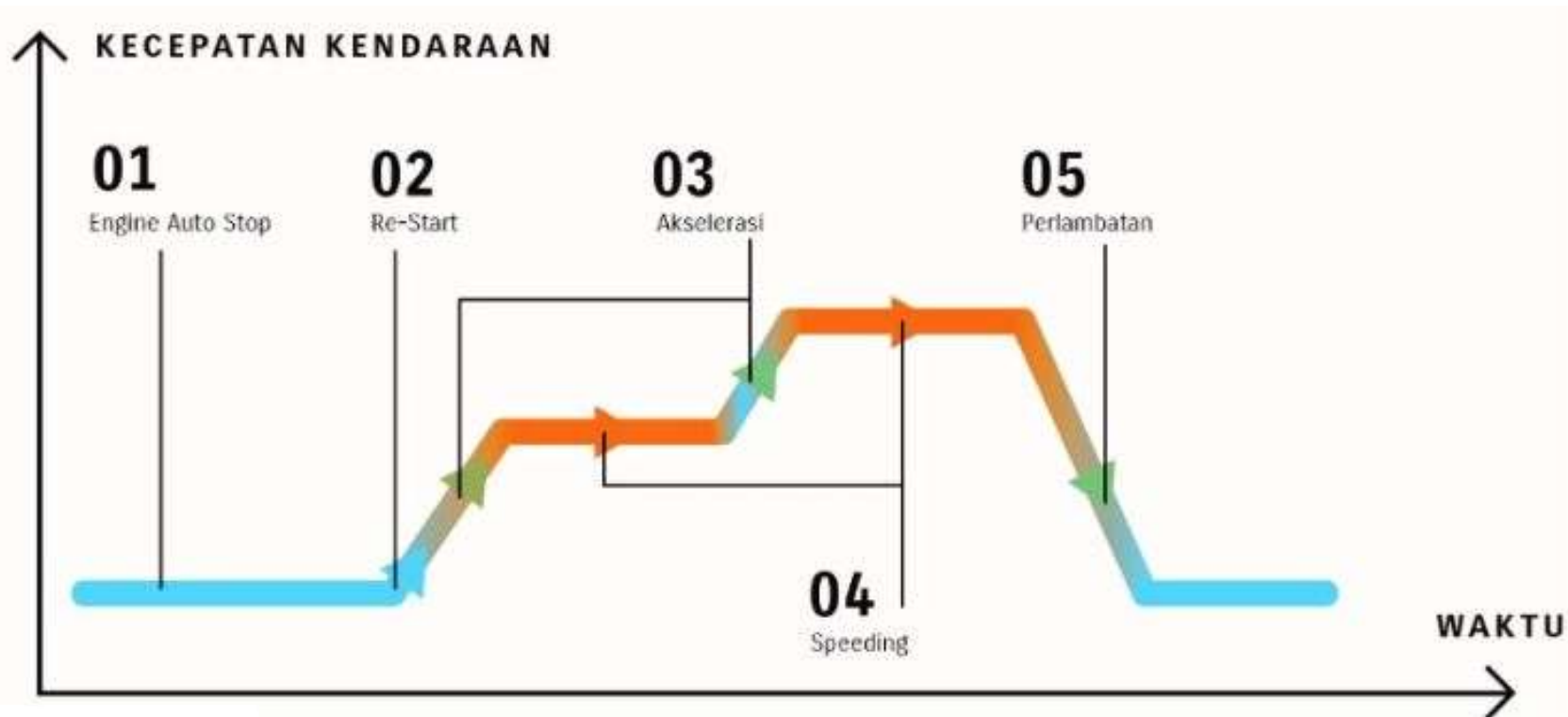

HALO SUZUKI
0800 1100 800

Bebas Pulsa, 24 Jam Siaga Melayani Anda



PT SUZUKI INDOMOBIL SALES - SERVICE - 2024

SMART HYBRID VEHICLE BY SUZUKI (SHVS)

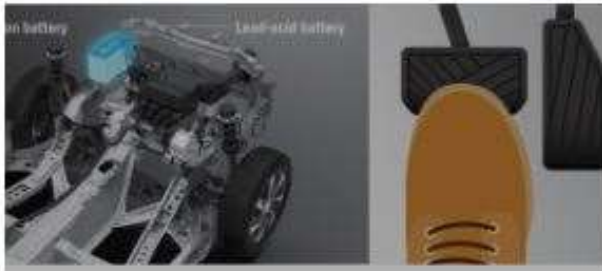

1. ENGINE AUTO STOP

Fitur pintar yang secara otomatis mematikan mesin saat mobil berhenti untuk meningkatkan efisiensi bahan bakar.



2. RE-START

Teknologi ISG menambah tenaga ke mesin untuk putaran mesin yang lebih ringan dan bahan bakar yang lebih irit bahkan saat akselerasi.



3. ACCELERATION

Fitur pintar yang secara otomatis mematikan mesin saat mobil berhenti untuk meningkatkan efisiensi bahan bakar.



4. SPEEDING

Saat melaju dengan kondisi normal, baterai litium menghentikan pasokan tenaga ke ISG. Ini membuat mesin bisa bekerja sendiri untuk menggerakkan kendaraan.



5. DECELERATION

Saat kecepatan melambat, ISG akan memanfaatkan putaran mesin untuk mengisi baterai.

HALO SUZUKI

0800 1100 800

Bebas Pulsa, 24 Jam Siaga Melayani Anda



PT SUZUKI INDOMOBIL SALES - SERVICE - 2024